

平成28年9月9日

Press Release

国土交通省

Ministry of Land, Infrastructure, Transport and Tourism

国土交通省 九州地方整備局
佐賀国道事務所

よぶこおおはし
『呼子大橋の修繕対策検討会』を開催

～国による修繕代行事業（九州初！）の実施～

道路の老朽化対策に関しては、多くの施設を管理している地方公共団体に対して、財政面、技術面等でこれまで以上の支援が求められています。

そこで国土交通省では、地方公共団体への支援策の一つとして、緊急かつ高度な技術力を要する可能性が高い橋梁について直轄診断を実施しております。

佐賀県唐津市管理の呼子大橋では、昨年10月より九州で初の直轄診断を実施しました。

その診断結果をもとに、平成28年度より修繕代行を実施しますが、効率的かつ効果的な修繕対策を策定するため、有識者及び専門技術者をメンバーとした「呼子大橋修繕対策検討委員会」を、下記のとおり開催しますのでお知らせします。

記

<日 時> 平成28年9月14日(水) 13時～
<場 所> 唐津市呼子公民館会議室（唐津市呼子町呼子1945）
<出席者> 別添「委員名簿」の通り

<添付資料> 委員名簿・・・・・・・・・・・・・【別紙1】
直轄診断結果について・・・・・・・・・・・・・【別紙2】
会議場所位置図・・・・・・・・・・・・・【別紙3】
直轄診断、修繕代行事業・・・・・・・・・・・・・【別紙4】

◇報道関係者の皆様へ

- ・当日の取材及び撮影（前撮りのみ）は可能です。
- ・当日取材予定の方は、【別紙5】「送信票」に記入の上、9月13日(火) 17時までに下記FAX宛てに送付をお願いします。

《問い合わせ先》

■ 国土交通省 佐賀国道事務所	TEL 0952-32-1151（代表）
	FAX 0952-30-0043
技術副所長	のじり ひろと 野尻 浩人（内線：205）
道路保全課長	なかやま ふくのり 中山 福徳（内線：491）

呼子大橋修繕対策検討会 委員名簿

	所 属 ・ 機 関 名	役 職	氏 名
会長 (座長)	九州大学 大学院工学研究院	教授	日野 伸一
	九州工業大学 工学研究院	教授	松田 一俊
	国土交通省 九州地方整備局 道路部	道路保全企画官	山口 隆
	国土交通省 九州地方整備局 佐賀国道事務所	事務所長	柳田 誠二
	国土技術政策総合研究所 道路構造物研究部 橋梁研究室	室長	星隈 順一
	国立開発研究法人 土木研究所 構造物メンテナンス研究センター	上席研究員	玉越 隆史
	国立開発研究法人 土木研究所 構造物メンテナンス研究センター	上席研究員	石田 雅博
	国立開発研究法人 土木研究所 先端材料資源研究センター	上席研究員	古賀 裕久
事務局	国土交通省 九州地方整備局 道路部 佐賀国道事務所 道路保全課	—	—
オブザーバー	佐賀県 唐津市 道路維持課	—	—

- 日時：平成27年10月26日（月）13：30～17：00
- 場所：佐賀県唐津市呼子町殿ノ浦
- 参加者：道路メンテナンス技術集団他19名
（九州地方整備局、国土技術政策総合研究所、国立研究開発法人土木研究所）



【高所作業車を用いた点検状況】



【伸縮装置の近接目視】



【定着部の近接目視】

＜呼子大橋で発見された主な損傷＞

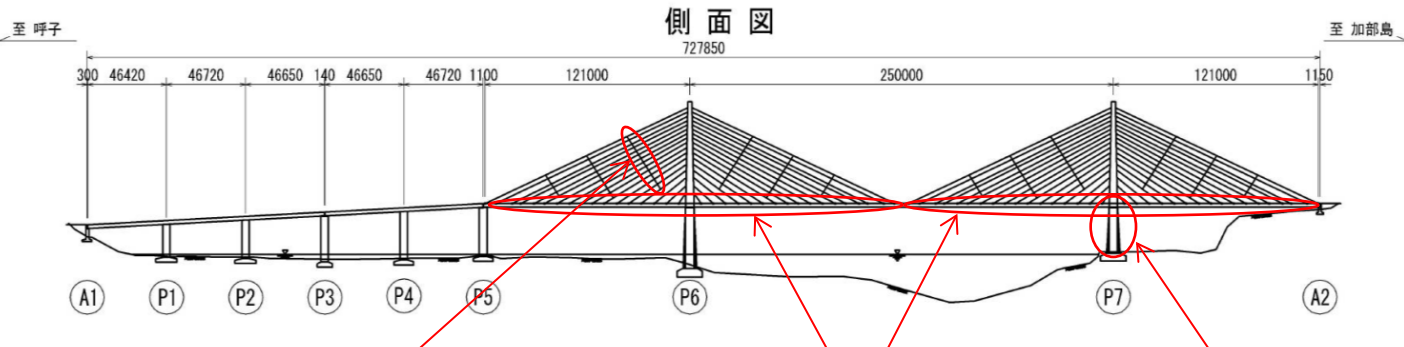

【制振ワイヤの破断】

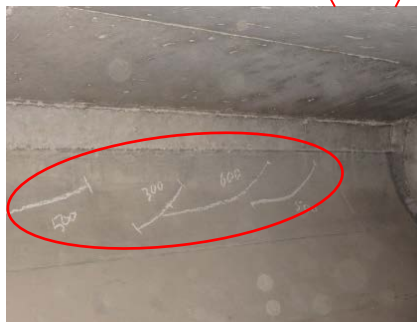

【箱桁内面側のひび割れ】



【P7橋脚部のひび割れ】

- ①風雨によるケーブルの振動現象により、制振ワイヤ装置の破断が過去にくり返し発生している。ケーブル振動による上部構造への影響が懸念されるひび割れが、主桁内面で確認されている。今後、詳細な調査や解析が必要である。
- ②下部構造は、コンクリート中の塩化物含有量が腐食発錆限界濃度を超え、ひび割れも発生しており、このひび割れは今後も進行すると考えられる。このため、早急に劣化因子の進入を防止する等の対策が必要である。

会議場所位置図

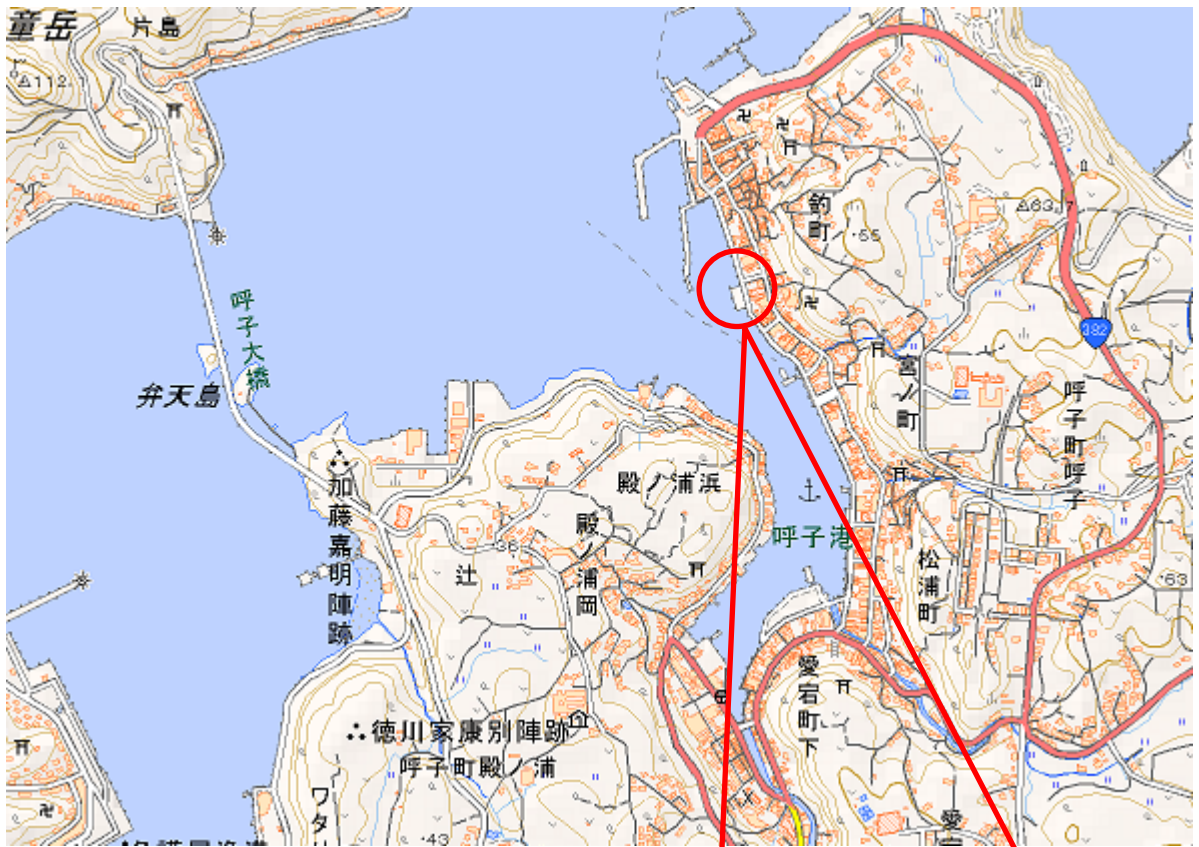

老朽化対策の取り組み / 『道路メンテナンス技術集団』による『直轄診断』『修繕代行』について

地方公共団体に対して、財政面、技術面等で支援が求められるなか、支援策の一つとして、緊急かつ高度な技術力を要する呼子大橋において、平成27年度に直轄診断※を実施し、平成28年度より修繕代行を行う。

※地方公共団体からの要請に基づき、地方整備局、国土技術政策総合研究所、国立研究開発法人土木研究所の職員で構成する「道路メンテナンス技術集団」を派遣し、地方公共団体へ技術的な助言を行うもの。

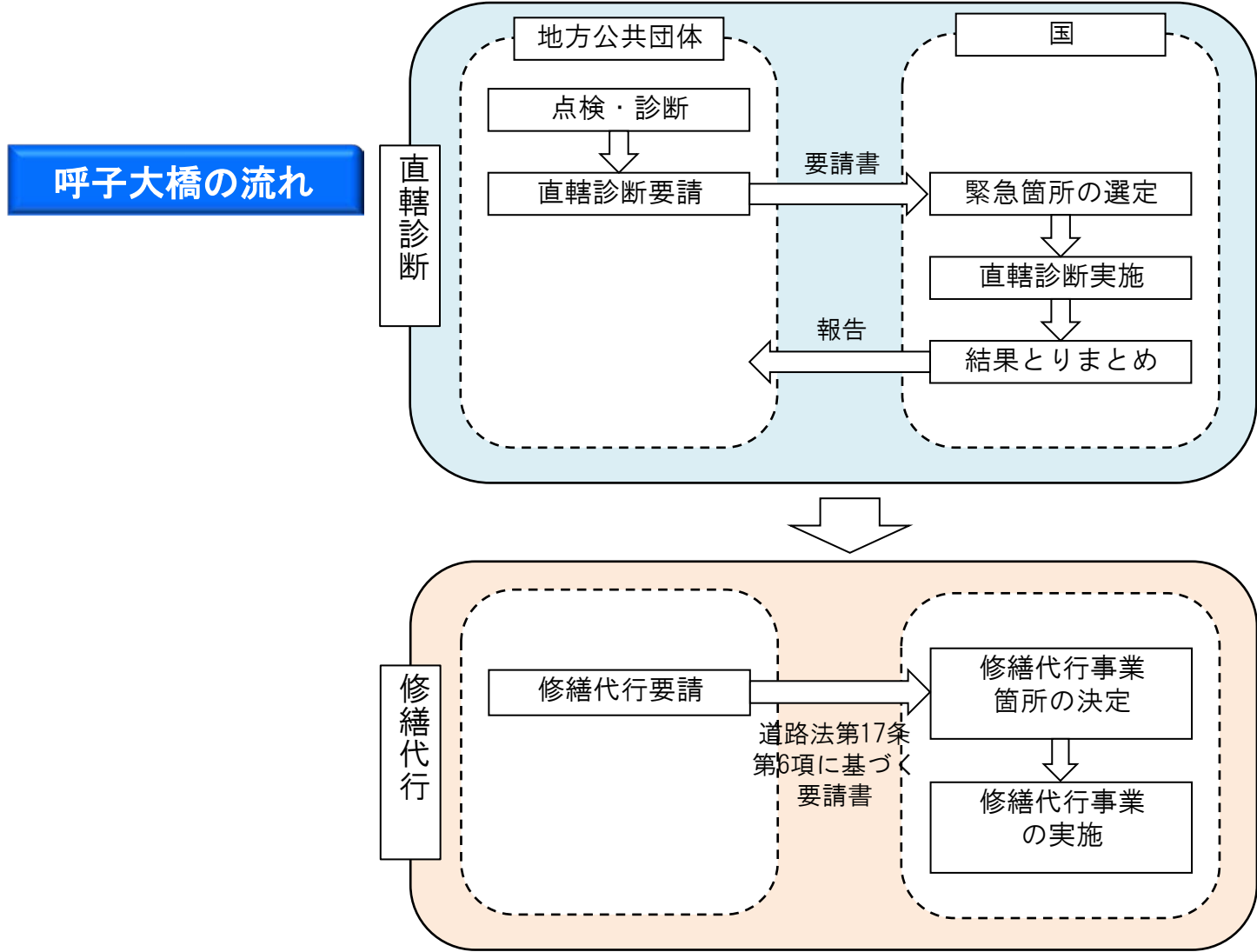

送 信 票

当日の取材にあたってのお願い

取材にあたりましては、9月13日(火)17時00分までに、下記ご記入のうえ、本状のFAXをお願いします。

【記】

国土交通省 九州地方整備局 佐賀国道事務所 道路保全課 行
(FAX:0952-30-0043)

住所 〒

会社名

部署

取材者氏名

TEL

メールアドレス

※こちらから連絡させていただく場合があります。連絡がとれる電話番号を記入ください。